

Carrelli a rotella condotta



Per la realizzazione dei sistemi lineari, si utilizzano i profili base precedenti assemblati su carrelli specifici e dimensionati per l'utilizzo sui relativi profili.

I sistemi lineari sono composti dal **Carrello** con relativa **Rotella** e **Profilo**. **IMPORTANTE:** F_y deve essere applicata esclusivamente dalla parte delle rotelle con perno concentrico.

Attenzione: Il Cod. Carrello comprende la fornitura di un singolo carrello assemblato (il profilo guida è escluso). In fase di ordinazione specificare anche la quantità e le lunghezze del tipo di profilo.

N.B.: tutti i moduli lineari possono essere personalizzabili a disegno secondo le specifiche dei clienti. I dati possono essere soggetti a cambiamenti senza preavviso. **Contattateci sempre per la verifica dell'applicazione.**

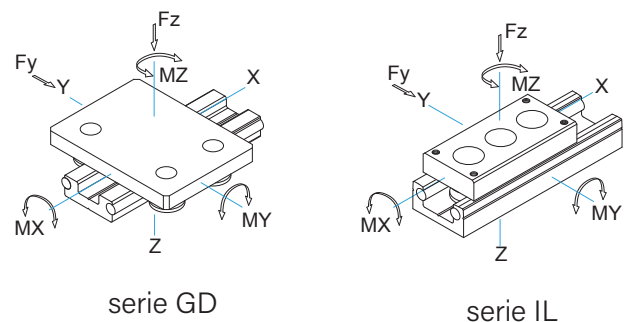

GD10A

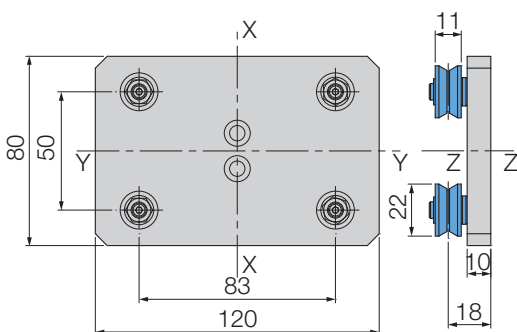

Tipo Carrello FGCA0196
Tipo Profilo FBPRGD7 - FBPRGD27
Tipo Rotelle FGRUGD30 - FGRUGD52

CARATTERISTICHE TECNICHE	
Massa carrello	0.38 Kg
Momenti torcenti	Consigliato
Momento MX	15 Nm
Momento MY	9 Nm
Momento MZ	10.8 Nm
Carichi applicabili	Consigliato
Carico FY	222 N
Carico FZ	362 N

GD10B

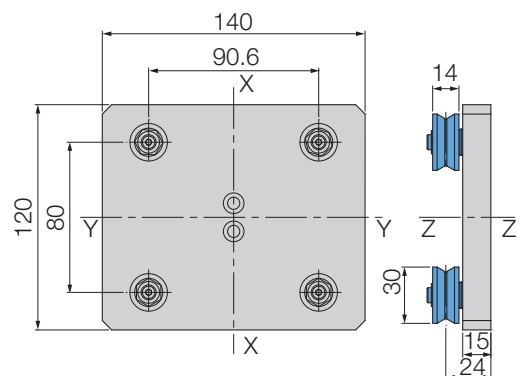

Tipo Carrello FGCA070
Tipo Profilo FBPRGD7 - FBPRGD27
Tipo Rotelle FGRUGD32 - FGRUGD53

CARATTERISTICHE TECNICHE	
Massa carrello	0.97 Kg
Momenti torcenti	Consigliato
Momento MX	36.8 Nm
Momento MY	32.6 Nm
Momento MZ	30.2 Nm
Carichi applicabili	Consigliato
Carico FY	500 N
Carico FZ	814 N

Sistemi a rotella condotta

GD20A

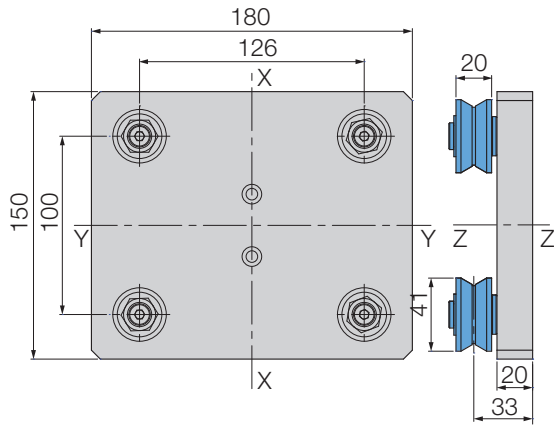

Tipo Carrello FGCARO135
Tipo Profilo FBPRGD28 - FBPRGD28
Tipo Rotelle FGRUGD35 - FGRUGD56

CARATTERISTICHE TECNICHE

Massa carrello	2.245 Kg
Momenti torcenti	Consigliato
Momento MX	131 Nm
Momento MY	104 Nm
Momento MZ	112 Nm
Carichi applicabili	Consigliato
Carico FY	1388 N
Carico FZ	2082 N

GD20B

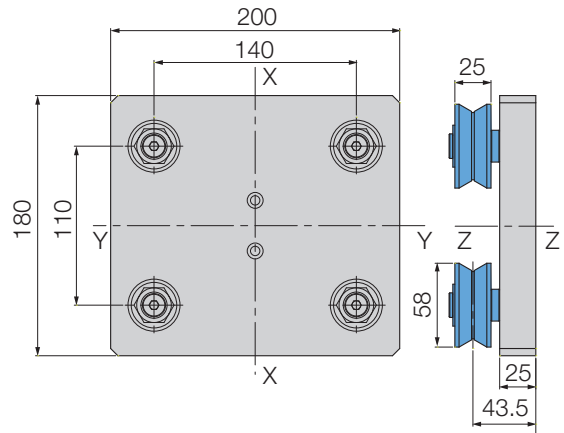

Tipo Carrello FGCARO160
Tipo Profilo FBPRGD28 - FBPRGD28
Tipo Rotelle FGRUGD36 - FGRUGD57

CARATTERISTICHE TECNICHE

Massa carrello	4.365 Kg
Momenti torcenti	Consigliato
Momento MX	169 Nm
Momento MY	133 Nm
Momento MZ	165 Nm
Carichi applicabili	Consigliato
Carico FY	1851 N
Carico FZ	2414 N

IL28/3

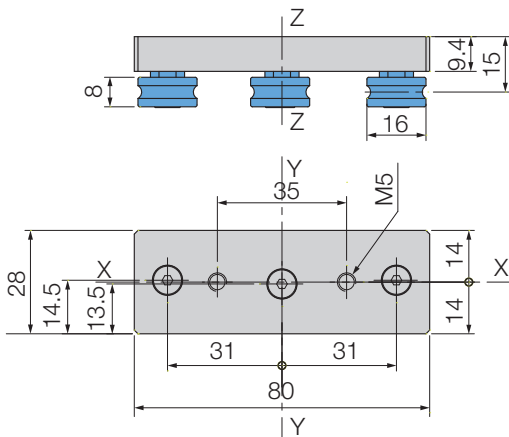

Tipo Carrello FGCARO34
Tipo Profilo FBPRGD12
Tipo Rotelle FGRUGD26 - FGRUGD47

CARATTERISTICHE TECNICHE

Massa carrello	0.058 Kg
Momenti torcenti	Consigliato
Momento MX	1.4 Nm
Momento MY	2.9 Nm
Momento MZ	2.6 Nm
Carichi applicabili	Consigliato
Carico FY	165 N
Carico FZ	123 N

IL28/5

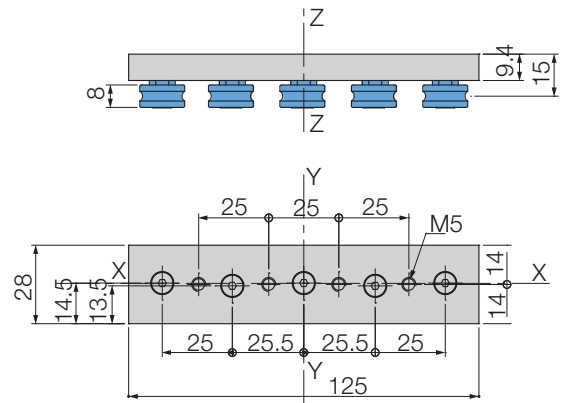

Tipo Carrello FGCARO33
Tipo Profilo FBPRGD12
Tipo Rotelle FGRUGD26 - FGRUGD47

CARATTERISTICHE TECNICHE

Massa carrello	0.155 Kg
Momenti torcenti	Consigliato
Momento MX	2.3 Nm
Momento MY	4.7 Nm
Momento MZ	6.3 Nm
Carichi applicabili	Consigliato
Carico FY	220 N
Carico FZ	174 N

Sistemi a rotella condotta

IL32/3

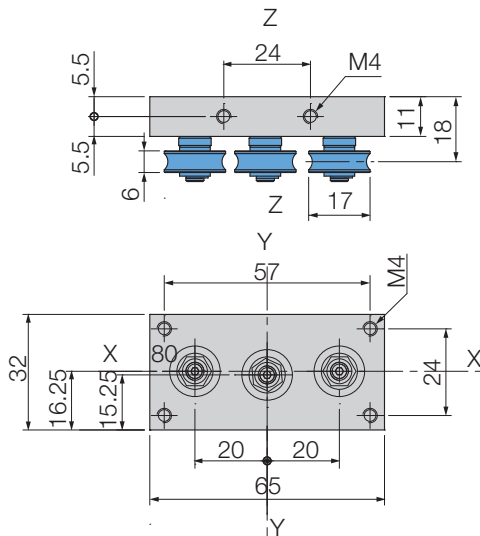

Tipo Carrello FGCA90
Tipo Profilo FBPRGD13
Tipo Rotelle FGRUGD83 - FGRUGD84

CARATTERISTICHE TECNICHE	
Massa carrello	0.1 Kg
Momenti torcenti	Consigliato
Momento MX	2.6 Nm
Momento MY	3.3 Nm
Momento MZ	1.6 Nm
Carichi applicabili	Consigliato
Carico FY	165 N
Carico FZ	220 N

IL42/3

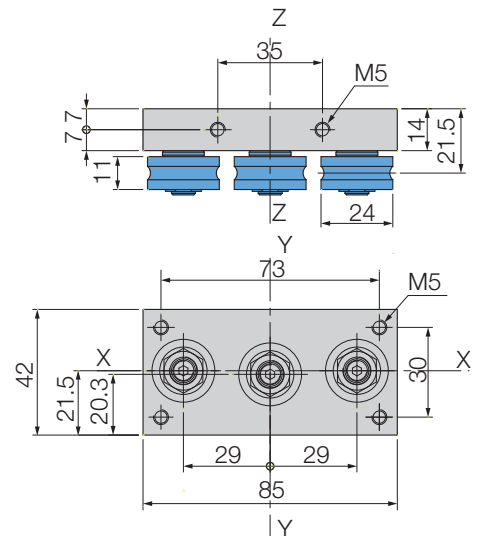

Tipo Carrello FGCA93
Tipo Profilo FBPRGD14
Tipo Rotelle FGRUGD86 - FGRUGD85

CARATTERISTICHE TECNICHE	
Massa carrello	0.26 Kg
Momenti torcenti	Consigliato
Momento MX	9.7 Nm
Momento MY	12.2 Nm
Momento MZ	6.1 Nm
Carichi applicabili	Consigliato
Carico FY	422 N
Carico FZ	563 N

IL42/5

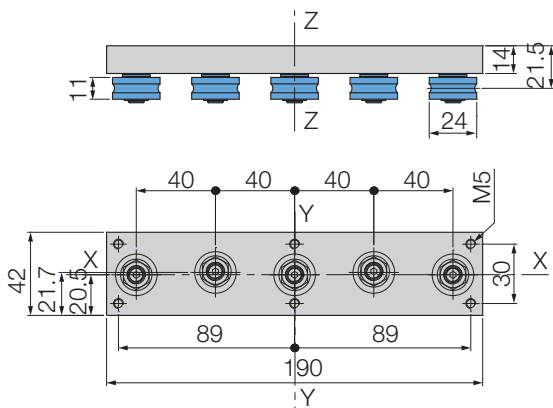

Tipo Carrello FGCA96
Tipo Profilo FBPRGD14
Tipo Rotelle FGRUGD86 - FGRUGD85

CARATTERISTICHE TECNICHE	
Massa carrello	0.51 Kg
Momenti torcenti	Consigliato
Momento MX	15.8 Nm
Momento MY	34 Nm
Momento MZ	25.3 Nm
Carichi applicabili	Consigliato
Carico FY	563 N
Carico FZ	795 N

IL43/3

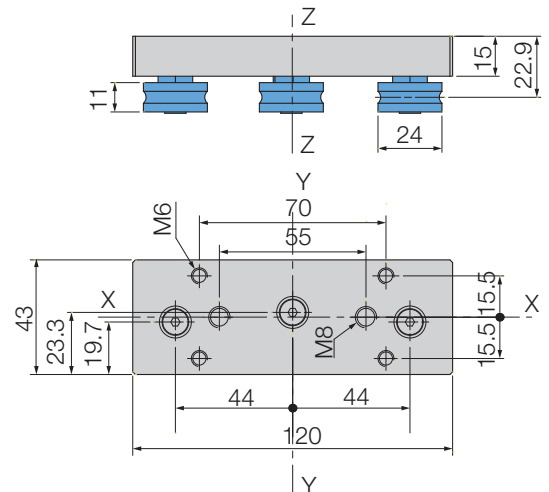

Tipo Carrello FGCA93
Tipo Profilo FBPRGD15
Tipo Rotelle FGRUGD42 - FGRUGD63

CARATTERISTICHE TECNICHE	
Massa carrello	0.3 Kg
Momenti torcenti	Consigliato
Momento MX	6.9 Nm
Momento MY	12.2 Nm
Momento MZ	9.3 Nm
Carichi applicabili	Consigliato
Carico FY	422 N
Carico FZ	370 N

Sistemi a rotella condotta

IL43/4

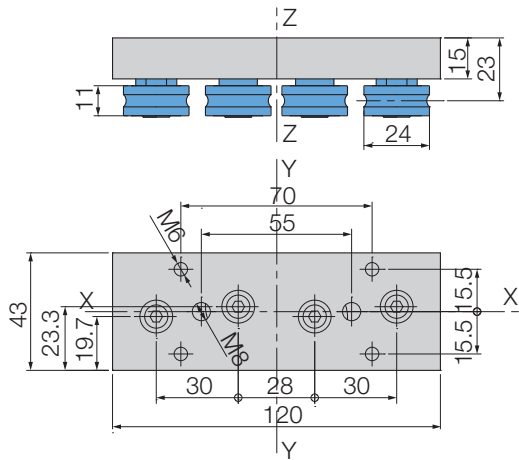

Tipo Carrello FGCA041

Tipo Profilo FBPRGD15

Tipo Rotelle FGRUGD42 - FGRUGD63

CARATTERISTICHE TECNICHE

Massa carrello	0.33 Kg
Momenti torcenti	Consigliato
Momento MX	11.3 Nm
Momento MY	12.2 Nm
Momento MZ	18.6 Nm
Carichi applicabili	Consigliato
Carico FY	422 N
Carico FZ	452 N

IL43/5

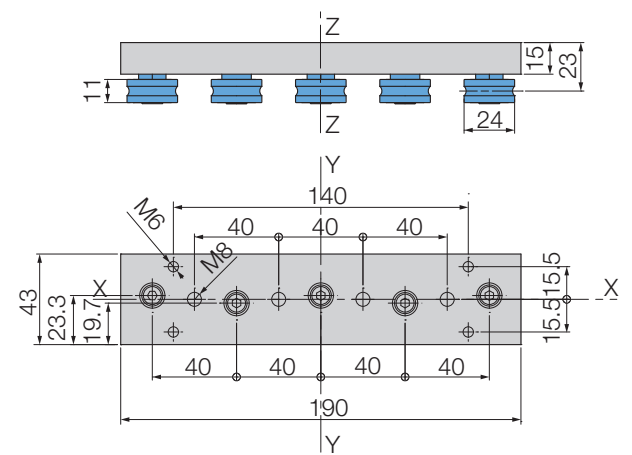

Tipo Carrello FGCA042

Tipo Profilo FBPRGD15

Tipo Rotelle FGRUGD42 - FGRUGD63

CARATTERISTICHE TECNICHE

Massa carrello	0.48 Kg
Momenti torcenti	Consigliato
Momento MX	11.3 Nm
Momento MY	22.2 Nm
Momento MZ	25.3 Nm
Carichi applicabili	Consigliato
Carico FY	563 N
Carico FZ	523 N

MR65/3

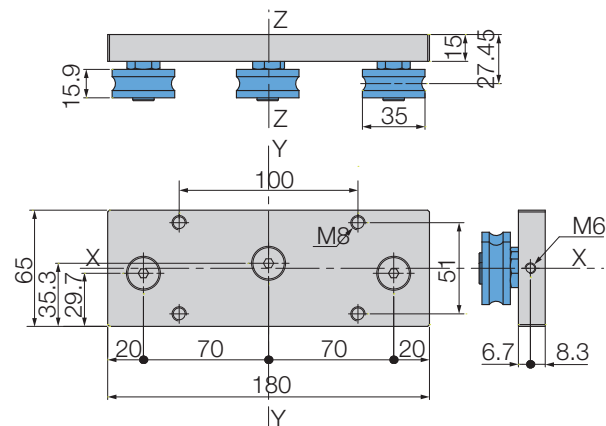

Tipo Carrello FGCA049

Tipo Profilo FAPRGD2

Tipo Rotelle FGRUGD28 - FGRUGD49

CARATTERISTICHE TECNICHE

Massa carrello	0.83 Kg
Momenti torcenti	Consigliato
Momento MX	17 Nm
Momento MY	32.4 Nm
Momento MZ	33 Nm
Carichi applicabili	Consigliato
Carico FY	944 N
Carico FZ	617 N

MR65/5

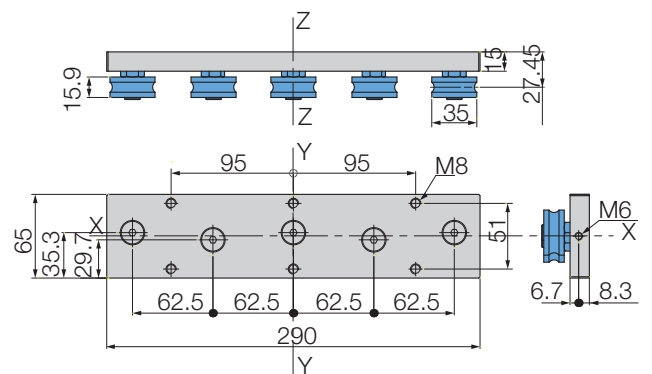

Tipo Carrello FGCA059

Tipo Profilo FAPRGD2

Tipo Rotelle FGRUGD28 - FGRUGD49

CARATTERISTICHE TECNICHE

Massa carrello	1.41 Kg
Momenti torcenti	Consigliato
Momento MX	27.5 Nm
Momento MY	58 Nm
Momento MZ	88.5 Nm
Carichi applicabili	Consigliato
Carico FY	1259 N
Carico FZ	871 N