

## Trasmissioni cardaniche allungabili

Gli alberi di questa serie sono costituiti da due giunti flangiati a crociera collegati tra di loro mediante un profilo scanalato accoppiato al relativo manicotto che consente una corsa durante il funzionamento. Poiché ogni trasmissione ha le proprie caratteristiche (potenza, angolazione di lavoro, escursione, velocità, ecc...) non è prevista una produzione commerciale standardizzata. Pertanto indichiamo a piè pagina un breve questionario da compilare per la scelta della trasmissione. Sono unificati solo i particolari che compongono gli alberi stessi; è per questo che riportiamo serie di tabelle che definiscono i valori orientativi per quanto riguarda le potenze, le lunghezze e le velocità ed inoltre i valori delle quote unificate relative alle flange d'attacco con le crociere specifiche, da considerare fondamentali per la giusta scelta dell'albero in fase di progettazione. Ricordiamo comunque che la gamma e le possibilità di realizzazione delle trasmissioni sono vastissime causa le innumerevoli applicazioni e pertanto ogni caso va analizzato specificatamente. Segnaliamo che, se la trasmissione crea particolari vibrazioni, possiamo fornire l'albero «**equilibrato**».

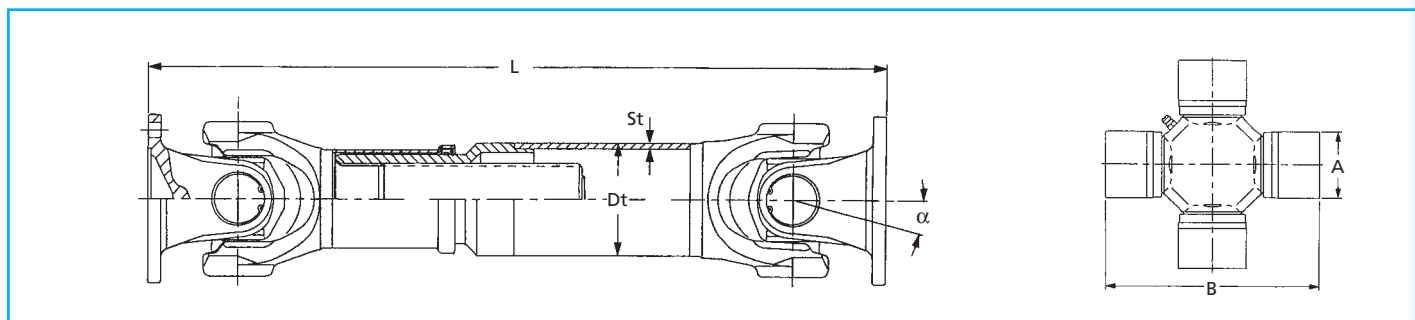

Tipo	Mt		velocità g/1'		$\alpha$ max (°)	L min mm	$\Delta L$ corsa mm	Dt mm	St mm	dimensioni crociera A x B	
	nom Nm	max Nm	min	max						A mm	B mm
TC 2015	1.800	2.400	500	5.000	25°	346	60	63,5	2,4	27,0	74,50
TC 2020	2.700	3.500			25°	380	70	76,0	2,4	30,2	81,80
TC 2025	3.800	5.000			25°	438	100	89,0	2,4	34,9	92,00
TC 2030	5.000	6.500			25°	504	110	90,0	3,0	34,9	106,40
TC 2035	7.700	10.000			25°	582	110	100,0	3,0	42,0	119,40
TC 2040	10.500	14.000			25°	586	110	120,0	3,0	47,6	135,17

## Questionario per scelta trasmissione

Tipo di applicazione \_\_\_\_\_

Durata di vita richiesta - ore \_\_\_\_\_ n° cicli \_\_\_\_\_

Tipo motore e caratteristiche \_\_\_\_\_

Potenza massima \_\_\_\_\_

Numero di giri \_\_\_\_\_

Coppia massima \_\_\_\_\_

Angolo di lavoro \_\_\_\_\_

Angolo massimo di lavoro \_\_\_\_\_

Velocità di punta \_\_\_\_\_

Valore dell'allineamento max \_\_\_\_\_

Numero dei cicli di allungamento \_\_\_\_\_

Dati non impegnativi \_\_\_\_\_

## Forcelle a flangia per trasmissioni cardaniche - serie «DIN»

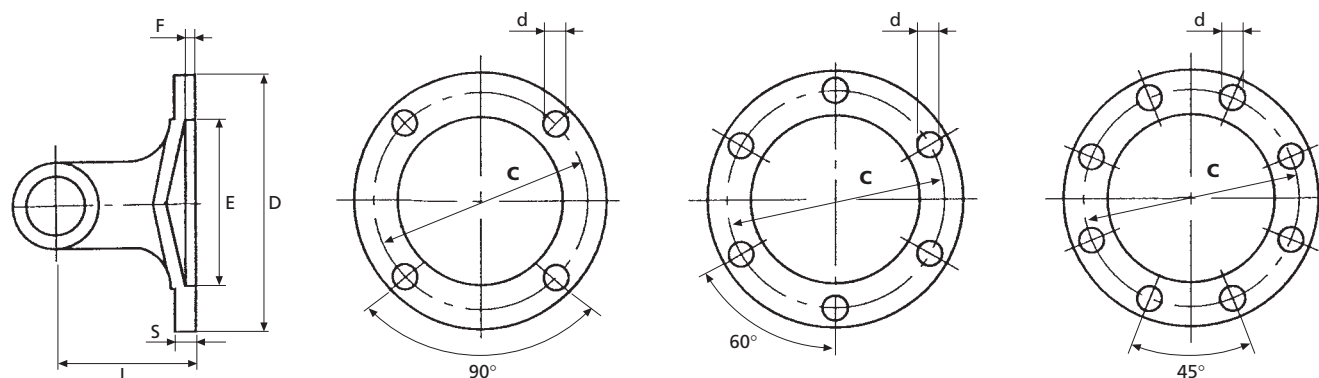

Tipo	numero fori n	D mm	L mm	E H7 mm	C mm	d mm	S mm	F mm
<b>F 2015/4</b>	4	50	50	47	74,5	8,25	6	2,5
<b>F 2015/6</b>	6	100	48	57	84,0	8,25	7	2,5
<b>F 2020/6</b>	6	100	54	57	84,0	8,25	8	3,0
<b>F 2020/8</b>	8	120	54	75	101,5	10,25	8	3,0
<b>F 2025</b>	8	120	70	75	101,5	10,25	8	3,0
<b>F 2025/8</b>	8	150	56	90	130,0	12,10	10	3,0
<b>F 2030</b>	8	120	72	75	101,5	10,10	10	3,0
<b>F 2030/8</b>	8	150	78	90	130,0	12,25	10	3,0
<b>F 2035</b>	8	150	95	90	130,0	12,10	10	3,0
<b>F 2040</b>	8	165	90	95	140,0	16,10	12	3,0
<b>F 2040/8</b>	8	150	102	90	130,0	12,10	10	3,0
<b>F 2040/8-1</b>	8	180	102	110	155,5	14,10	12	3,0
<b>F 2040/10</b>	10	180	102	110	155,5	16,10	12	3,0

## Forcelle a flangia per trasmissioni cardaniche - serie «SAE»

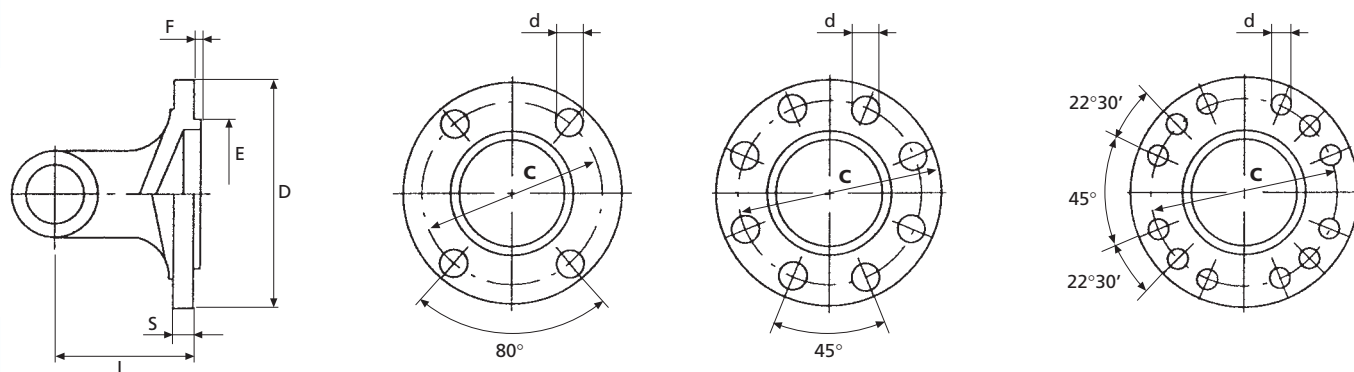

Tipo	numero fori n	D mm	L mm	E mm	C mm	d mm	S mm	F mm
<b>FS 2015</b>	4	96,8	43,0	60,32	79,37	10,25	8,0	1,5
<b>FS 2015/4</b>	4	115,9	43,0	69,85	95,25	12,25	8,0	1,5
<b>FS 2020</b>	4	115,9	48,0	69,85	95,97	12,25	8,0	1,5
<b>FS 2025</b>	4	146,0	60,0	95,20	120,00	12,80	8,0	1,5
<b>FS 2030</b>	4	151,0	78,0	95,25	120,65	14,25	10,0	1,5
<b>FS 2035</b>	8	174,6	70,0	168,20	155,60	10,10	9,6	1,6
<b>FS 2040</b>	8	203,2	70,5	196,80	184,20	10,10	11,0	1,6